

## Перегородка SEP

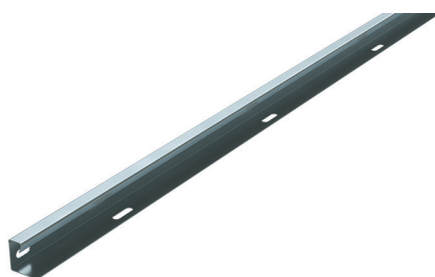

Перегородка высотой 30 мм

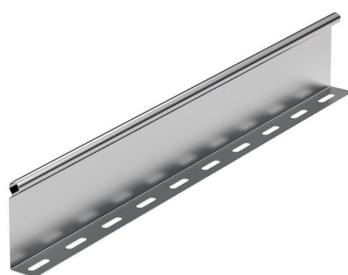

Перегородка высотой 50–80 мм

**Назначение:**

- разделение кабелей внутри лотка.

**Отличительные особенности:**

- для установки совместно с крышкой высоту перегородки следует выбирать на размер меньше.

| Высота Н, мм | Длина L, мм | Вес, исп. 1, кг/м | Код, исполнение 1 | Код, исполнение 2 | Код, исполнение 3 | Код, исполнение 4 |
|--------------|-------------|-------------------|-------------------|-------------------|-------------------|-------------------|
| 30           | 1500        | 0,380             | 36460             | 36460HDZ          | 36460INOX         | 36460ZL           |
| 50           | 3000        | 0,480             | 36480             | 36480HDZ          | 36480INOX         | 36480ZL           |
| 80           | 3000        | 0,680             | 36500             | 36500HDZ          | 36500INOX         | 36500ZL           |

## Кабельный держатель BHL

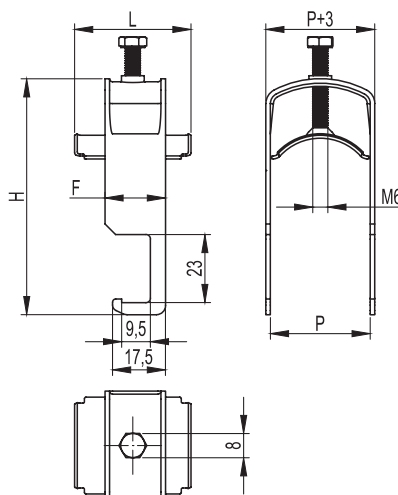

**Назначение:**

- крепление кабелей к поперечинам лотка.

| Диаметр кабеля, мм | Толщина стали, мм | Длина скобы F, мм | Высота Н, мм | Ширина Р, мм | Вес, кг | Код, исполнение 1 |
|--------------------|-------------------|-------------------|--------------|--------------|---------|-------------------|
| 8-14               | 1,5               | 20                | 49           | 16           | 0,029   | BHL0814           |
| 14-20              | 1,5               | 20                | 54           | 22           | 0,037   | BHL1420           |
| 20-26              | 1,5               | 20                | 60           | 28           | 0,042   | BHL2026           |
| 26-32              | 1,5               | 20                | 66           | 34           | 0,047   | BHL2632           |
| 32-38              | 1,5               | 20                | 77           | 40           | 0,057   | BHL3238           |
| 38-44              | 1,5               | 20                | 83           | 46           | 0,063   | BHL3844           |
| 44-50              | 2,5               | 25                | 89           | 52           | 0,114   | BHL4450           |
| 50-56              | 2,5               | 25                | 95           | 58           | 0,125   | BHL5056           |
| 56-63              | 2,5               | 25                | 100          | 64           | 0,138   | BHL5662           |
| 62-68              | 2,5               | 25                | 107          | 70           | 0,152   | BHL6268           |
| 68-74              | 2,5               | 25                | 113          | 76           | 0,164   | BHL6874           |

## Держатель крышки

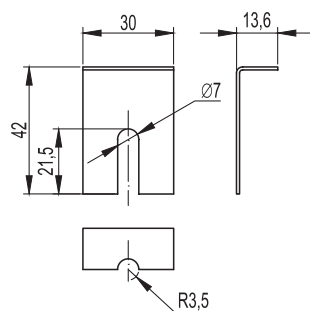

**Назначение:**

- дополнительное крепление крышки лотков в случаях их установки на открытом воздухе в условиях больших ветровых нагрузок.

| Высота Н, мм | Вес, исполнение 1, кг/шт. | Код, исполнение 3 | Код, исполнение 4 |
|--------------|---------------------------|-------------------|-------------------|
| 50-80-100    | 0,15                      | 38500INOX         | 38500ZL           |