

(GB) (DE) (ES) (GR) (HU)

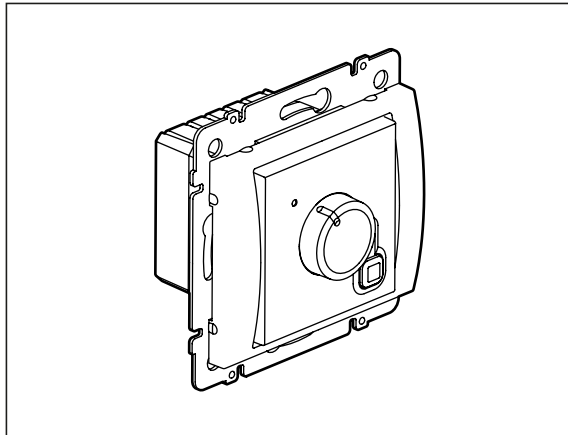

		- 10°C ... +70°C		8A max
	- 5°C ... +40°C			
		(~ 7°C) ... +30°C		
	1x 2,5 mm ²			
			P	0,6W

- Corresponds to rule EN 60 730-1, 2-9, Energy class IV = 2%, EU 811/2013
- Entspricht der Norm EN 60 730-1, -2-9, Energieklasse IV = 2%, EU 811/2013
- Corresponde a la norma EN 60730-1, -2-9, Clase energética IV = 2%, EU 811/2013
- Ικανοποιεί το πρότυπο EN 60 730-1, -2-9, Ενεργειακή κλάση IV = 2%, EU 811/2013
- Megfelel az EN 60 7301, -2, -9 szabványnak, Energia osztály IV = 2%, EU 811/2013

1,7 m

- **Important** : Temperature regulation is only effective two hours after the device has been switched on. (Thermal stabilisation period for the electronics).
- **Hinweis** : Die Temperaturregelung funktioniert erst 2h nach Inbetriebnahme richtig (Dauer der thermischen Stabilisierung).
- **Importante** : La regulación de la temperatura es únicamente efectiva 2 horas después de haber conectado el dispositivo (período de estabilización térmica del sistema electrónico).
- **Προσοχή** : Η ρύθμιση της θερμοκρασίας αρχίζει να λειτουργεί σωστά, αφού περάσουν 2 ώρες από τη θέση σε λειτουργία (χρόνος θερμικής σταθεροποίησης του ηλεκτρονικού κυκλώματος).
- **Fontos** : A hőmérsékletszabályozás csak az üzembe helyezés után 2 órával működik megfelelően (ennyi a termikus stabilizáció időtartama)

771X 94
776X 94

≤4A

230 V ~

réf. 040 49

> 4A

- It is advisable to use a contactor when operating with a load higher than 4A.
- Bei einem Laststrom grösser 4A ist es empfehlenswert, ein Schütz einzusetzen.
- Con una corriente de carga de más de 4 A, se recomienda incorporar un contactor.
- Για ρεύμα φορτίου άνω των 4A συνιστούς με να παρεμβάλετε ασφάλεια.
- Ha a terhelés 4 A-nél nagyobb , akkor ajánlatos védőrelét használni.

- The printed circuit board that is accessible by the openings must not be touched with any metallic items.
- Die durch die Öffnungen zugängliche Leiterplatte nicht mit metallischen Gegenständen berühren.
- La placa de circuito accesible por los huecos no puede ser tocada con objetos metálicos.
- Μην αγγίζετε την πλακέτα, που είναι προσιτή μέσα από τα ανοίγματα, με μεταλλικά αντικείμενα.
- A nyílásokon keresztül hozzáférhető NYÁK-lap ne érintkezzen fémtárgyakkal.

77XX 94: TRANSMITTER, SENDER, EMISOR, ΠΟΜΠΟΣ, ΑΔΟΚΕΣΖΥΛΕΚ

- LEARN indicator light
- LEARN-Kontrollanzeige
- Piloto LEARN
- Ενδεικτική λυχνία LEARN
- LEARN jelzőlámpa

- LEARN button
- LEARN-Taste
- Tecla LEARN
- Πλήκτρο LEARN
- LEARN gomb

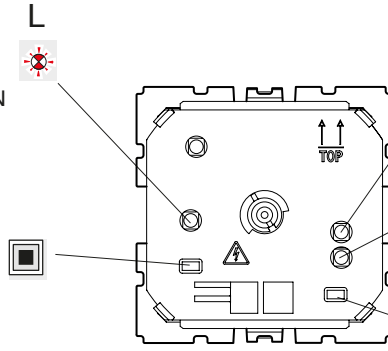

- LEARN indicator light Delesteur
- LEARN-Kontrollanzeige Delesteur
- Piloto LEARN Delesteur
- Ενδεικτική λυχνία LEARN για Delesteur
- LEARN Delesteur jelzőlámpa

- LEARN indicator light switch
- LEARN-Kontrollanzeige switch
- Piloto LEARN switch
- Ενδεικτική λυχνία LEARN για Switch
- LEARN switch jelzőlámpa

- Control button
- Bedientaste
- Tecla de mando
- Πλήκτρο χειρισμού
- Kezelőgomb

- Learn scenario
- Szenario einlernen
- Aprendizaje del escenario

- Εκμάθηση σεναρίου
- A szcenárió betanítása

- Step 1: Start the learn phase (on the TRANSMITTER)
- Schritt 1: Einlernmodus aktivieren (am SENDER)
- Etapa 1: iniciar el aprendizaje (en el EMISOR)

- Βήμα 1: Ενεργοποίηση διαδικασίας εκμάθησης (στον ΠΟΜΠΟ)
- 1. lépés: A betanítási mód aktiválása (az ADÓKÉSZÜLÉKEN)

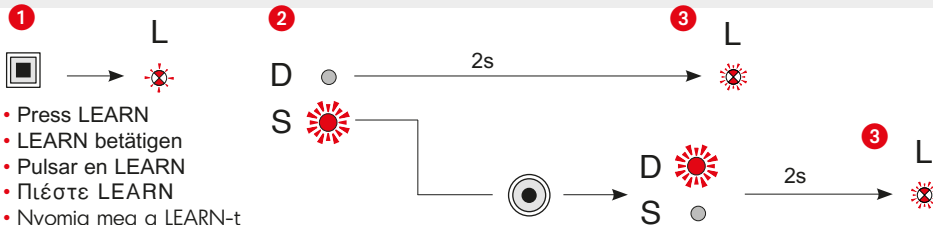

- Press LEARN
- LEARN betätigen
- Pulsar en LEARN
- Πιέστε LEARN
- Nyomja meg a LEARN-t

- afterwards within 2s press the command key, in order to change between switch and delesteur
- danach innerhalb von 2s die Bedientaste drücken, um zwischen Switch und Delesteur zu wechseln
- antes de que transcurran 2 s pulsar la tecla de mando para cambiar entre switch y delesteur
- Στη συνέχεια, πιέστε εντός 2s το πλήκτρο χειρισμού για να εναλλάξετε μεταξύ Switch και Delesteur
- ezután 2 másodpercen belül nyomja meg a kezelőgombot a switch és a delesteur közötti váltáshoz

- Step 2: Add an actor to the scenario (on the RECEIVER)
- Schritt 2: Einen Empfänger zum Szenario hinzufügen (am EMPFÄNGER)
- Etapa 2: añadir un receptor al escenario (en el RECEPTOR)

- Βήμα 2: Προσθήκη δέκτη στο σενάριο (στον ΔΕΚΤΗ)
- 2. lépés: Vevőkészülék hozzáadása a szcenárióhoz (a VEVŐKÉSZÜLÉKEN)



- Press LEARN
- LEARN betätigen
- Pulsar en LEARN
- Πιέστε LEARN
- Nyomja meg a LEARN-t

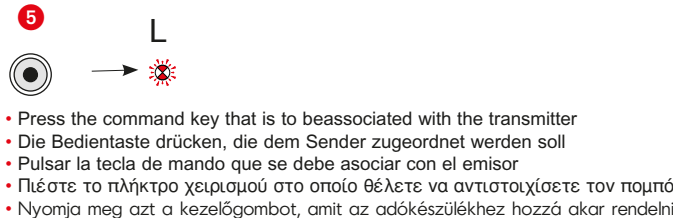

- Press the command key that is to be associated with the transmitter
- Die Bedientaste drücken, die dem Sender zugeordnet werden soll
- Pulsar la tecla de mando que se debe asociar con el emisor
- Πιέστε το πλήκτρο χειρισμού στο οποίο θέλετε να αντιστοιχίσετε τον πομπό
- Nyomja meg azt a kezelőgombot, amit az adókészülékhez hozzá akar rendelni

- To add a number of products to the scenario, repeat operations 4 and 5 for each receiver.
- Um mehrere Geräte dem Szenario zuzuordnen, sind die Arbeitsschritte 4 und 5 an jedem Empfängergerät zu wiederholen.
- Para añadir varios productos al escenario, repetir para cada emisor las operaciones 4 y 5.
- Για να προσθέσετε και άλλες συσκευές στο σενάριο, επαναλάβετε τα βήματα 4 και 5 σε κάθε δέκτη.
- Ahhoz, hogy több készüléket tudjon a szcenárióhoz hozzárendelni, a 4 és 5 lépést minden egyes vevőkészüléken meg kell ismételnie.

- Step 3: Record the scenario (on the TRANSMITTER)
- Schritt 3: Szenario abspeichern (am SENDER)
- Etapa 3: grabar el escenario (en el EMISOR)

- Βήμα 3: Αποθήκευση σεναρίου (στον ΠΟΜΠΟ)
- 3. lépés: A szcenárió mentése (az ADÓKÉSZÜLÉKEN)



- Press LEARN
- LEARN betätigen
- Pulsar en LEARN
- Πιέστε LEARN
- Nyomja meg a LEARN-t

- The indicator lamps of all the products go off. The scenario is recorded.
- Die Leuchtdioden an allen Geräten werden ausgeschaltet. Das Szenario ist abgespeichert.
- Los pilotos de todos los productos se apagan. Se graba el escenario.
- Οι λυχνίες σε όλες τις συσκευές σβήνουν. Το σενάριο έχει αποθηκευθεί.
- A világító diódák az összes készüléken kikapcsolnak. A szcenárió mentése megtörtént.

• Légende • Legenda • Key • Υπόμνημα • Jelmagyarázat

	<ul style="list-style-type: none"> • The indicator lamp is off/on • Die Anzeige ist aus/an • El piloto se apaga/inserta • Η λυχνία ανάβει/σβήνει • A jelzőlámpa ki/be van kapcsolva
	<ul style="list-style-type: none"> • The indicator lamp blinks slowly • Die Anzeige blinkt • El piloto parpadea lentamente • Η λυχνία αναβοσβήνει • A jelzőlámpa villog
	<ul style="list-style-type: none"> • The indicator lamp blinks quickly • Die Anzeige blinkt schnell • El piloto parpadea rápidamente • Η λυχνία αναβοσβήνει γρήγορα • A jelzőlámpa gyorsan villog
	<ul style="list-style-type: none"> • The indicator lamp flashes • Die Anzeige blitzt mehrfach auf • El piloto se destella • Η λυχνία δίνει μερικές αναλαμπές • A jelzőlámpa többször felvillog

77XX 94: ACTOR, EMPFÄNGER, RECEPTOR, ΔΕΚΤΗΣ, VEVŐKÉSZÜLÉK

- LEARN indicator light
- LEARN-Kontrollanzeige
- Piloto LEARN
- Ενδεικτική λυχνία LEARN
- LEARN jelzőlámpa

- LEARN button
- LEARN-Taste
- Tecla LEARN
- Πλήκτρο LEARN
- LEARN gomb

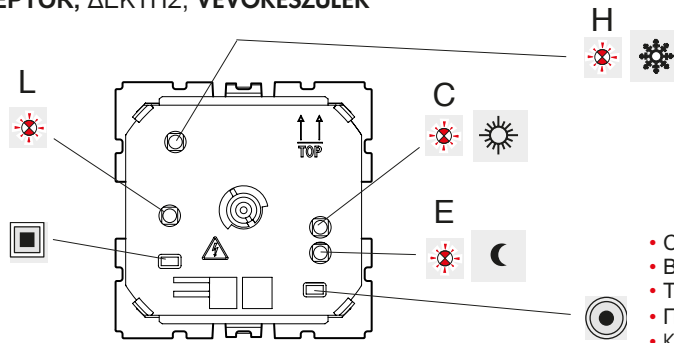

- Control button
- Bedientaste
- Tecla de mando
- Πλήκτρο χειρισμού
- Kezelőgomb

- Learn scenario
- Szenario einlernen
- Aprendizaje del escenario

- Εκμάθηση σεναρίου
- A szcenárió betanítása

- Step 1: Start the learn phase (on the TRANSMITTER)
- Schritt 1: Einlernmodus aktivieren (am SENDER)
- Etapa 1: iniciar el aprendizaje (en el EMISOR)

- Βήμα 1: Ενεργοποίηση διαδικασίας εκμάθησης (στον ΠΟΜΠΟ)
- 1. lépés: A betanítási mód aktiválása (az VEVŐKÉSZÜLÉK)



- Press LEARN
- LEARN betätigen
- Pulsar en LEARN
- Πιέστε LEARN
- Nyomja meg a LEARN-t
- Press the command key that is to be associated with the receiver
- Die Bedientaste drücken, die dem Empfänger zugeordnet werden soll
- Pulsar la tecla de mando que se debe asociar con el receptor
- Πιέστε το πλήκτρο χειρισμού στο οποίο θέλετε να αντιστοιχίσετε τον δέκτη
- Nyomja meg a vevőkészülékhez hozzárendelendő kezelőgombot

- Step 2 :Add an actor to the scenario (on the RECEIVER)
- Schritt 2: Einen Empfänger zum Szenario hinzufügen (am EMPFÄNGER)
- Etapa 2: añadir un receptor al escenario (en el RECEPTOR)

- Βήμα 2: Προσθήκη δέκτη στο σενάριο (στον ΔΕΚΤΗ)
- 2. lépés: Vevőkészülék hozzáadása a szcenárióhoz (a VEVŐKÉSZÜLÉKEN)



- Press LEARN
- LEARN betätigen
- Pulsar en LEARN
- Πιέστε LEARN
- Nyomja meg a LEARN-t
- Press the command key repeatedly until the required function is selected
- Die Bedientaste so oft drücken, bis die zu verknüpfende Funktion ausgewählt ist
- Pulsar repetidamente la tecla de mando hasta la función pedida es seleccionada
- Πιέστε επανειλημμένα το πλήκτρο χειρισμού, μέχρι να επιλεγεί η επιθυμητή λειτουργία
- Addig nyomja a kezelőgombot, amíg ki nem választotta a kívánt funkciót

- Step 3 :Record the scenario (on the TRANSMITTER)
- Schritt 3: Szenario abspeichern (am SENDER)
- Etapa 3 : grabar el escenario (en el EMISOR)

- Βήμα 3: Αποθήκευση σεναρίου (στον ΠΟΜΠΟ)
- 3. lépés: A szcenárió mentése (az ADÓKÉSZÜLÉKEN)



- Press LEARN
- LEARN betätigen
- Pulsar en LEARN
- Πιέστε LEARN
- Nyomja meg a LEARN-t

- The indicator lamps of all the products go off. The scenario is recorded.
- Die Leuchtdioden an allen Geräten werden ausgeschaltet. Das Szenario ist abgespeichert.
- Los pilotos de todos los productos se apagan. Se graba el escenario.
- Οι λυχνίες σε όλες τις συσκευές σβήνουν. Το σενάριο έχει αποθηκευθεί.
- A világító diódák az összes készüléken kikapcsolnak. A szcenárió mentése megtörtént.

771X 94
776X 94

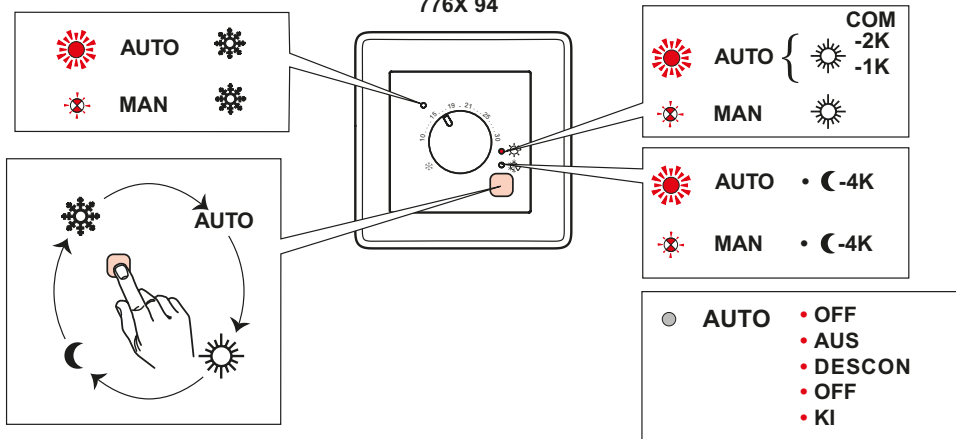

- **Modification of a scenario**
- **Ein bestehendes Szenario ändern**
- **Modificación de un escenario**

- **Αλλαγή σεναρίου**
- **Létező scénárió módosítása**

- Step 1: Open the scenario (on the TRANSMITTER)
- Schritt 1: Das Szenario aktivieren (am SENDER)
- Etapa 1: abrir el escenario (en el EMISOR)

- Βήμα 1: Ενεργοποίηση σεναρίου (στον ΠΟΜΠΟ)
- 1. lépés: A scénárió aktiválása (az ADÓKÉSZÜLÉKEN)

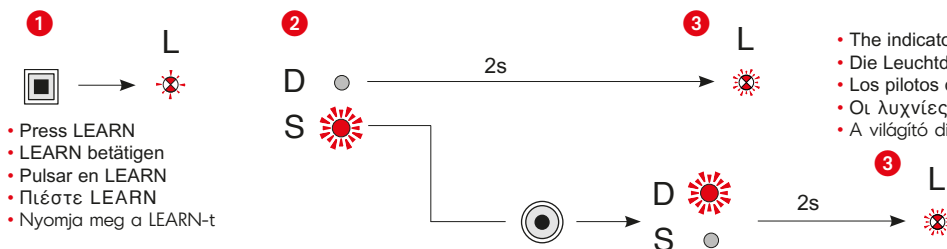

- The indicator lamps of all the product in the scenario blink.
- Die Leuchtdioden an allen Geräten blinken.
- Los pilotos de todos los productos del escenario parpadean.
- Οι λυχνίες σε όλες τις συσκευές αναβοσβήνουν.
- A világító diódák az összes készüléken villognak.

- afterwards within 2s press the command key, in order to change between switch and delesteur
- danach innerhalb von 2s die Bedientaste drücken, um zwischen Switch und Delesteur zu wechseln
- antes de que transcurran 2 s pulsar la tecla de mando para cambiar entre switch y delesteur
- Στη συνέχεια, πιάστε εντός 2s το πλήκτρο χειρισμού για να εναλλάξετε μεταξύ Switch και Delesteur
- ezután 2 másodpercen belül nyomja meg a kezelőgombot a switch és a delesteur közötti váltáshoz

- Step 2a : Modify the state of an actor in the scenario (on the RECEIVER)
- Schritt 2a: Den Status eines Empfängers ändern (am EMPFÄNGER)
- Etape 2a: modificar el estado de un receptor (en el RECEPTOR)
- Βήμα 2a: Αλλαγή κατάστασης δέκτη (στον ΔΕΚΤΗ)
- 2a lépés: Vevőkészülék állapotának megváltoztatása (a VEVŐKÉSZÜLÉKEN)

- Step 2b : Remove an actor from the scenario (on the RECEIVER)
- Schritt 2b: Einen Empfänger löschen (am EMPFÄNGER)
- Etape 2b: suprimir un receptor (en el RECEPTOR)
- Βήμα 2b: Διαγραφή δέκτη (στον ΔΕΚΤΗ)
- 2b lépés: Vevőkészülék törlése (a VEVŐKÉSZÜLÉKEN)



- Press the command key that is to be associated
- Gewünschte Steuertaste drücken
- Pulsar en la tecla de mando que se desea
- Πιέστε το επιθυμητό πλήκτρο ελέγχου
- Nyomja meg a kívánt vezérlőgombot.

- Press LEARN
- LEARN betätigen
- Pulsar en LEARN
- Πιέστε LEARN
- Nyomja meg a LEARN-t

- Step 3 : Record the scenario (on the TRANSMITTER)
- Schritt 3: Szenario abspeichern (am SENDER)
- Etapa 3 : grabar el escenario (en el EMISOR)

- Βήμα 3: Αποθήκευση σεναρίου (στον ΠΟΜΠΟ)
- 3. lépés: Scenárió mentése (az ADÓKÉSZÜLÉKEN)

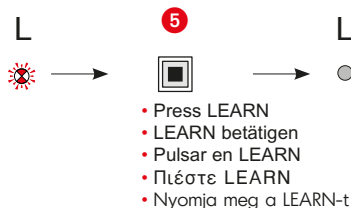

- The indicator lamps of all the products go off. The scenario is recorded.
- Die Leuchtdioden an allen Geräten werden ausgeschaltet. Das Szenario ist abgespeichert.
- Los pilotos de todos los productos se apagan. Se graba el escenario.
- Οι λυχνίες σε όλες τις συσκευές σβήνουν. Το σενάριο έχει αποθηκευθεί.
- A világító diódák az összes készüléken kikapcsolnak, A scénárió mentése megtörtént.

- Press LEARN
- LEARN betätigen
- Pulsar en LEARN
- Πιέστε LEARN
- Nyomja meg a LEARN-t

- **Clearing a scenario**
- **Löschen eines Szenarios**

- **Borrado de un escenario**
- **Διαγραφή σεναρίου**

- **Szcenárió törlése**

- Clear all the scenarios linked with the command key (on the TRANSMITTER)
- Alle einer Steuertaste zugeordneten Szenarios löschen
- Borrar todos los escenarios vinculados a la tecla de mando

- Διαγραφή όλων των σεναρίων που αντιστοιχούν σε ένα πλήκτρο ελέγχου
- Az egy kezelőgombhoz tartozó összes scénárió törlése

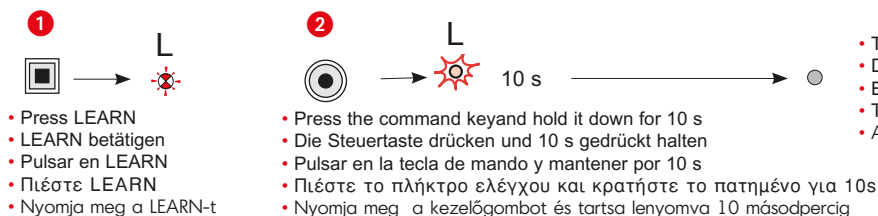

- The scenario is cleared
- Das Szenario ist gelöscht.
- El escenario se borra
- Το σενάριο έχει διαγραφεί.
- A scénárió törlése megtörtént.

- Press the command key and hold it down for 10 s
- Die Steuertaste drücken und 10 s gedrückt halten
- Pulsar en la tecla de mando y mantener por 10 s
- Πιέστε το πλήκτρο ελέγχου και κρατήστε το πατημένο για 10s
- Nyomja meg a kezelőgombot és tartsa lenyomva 10 másodpercig

- Clear all the scenarios linked to this product (on the TRANSMITTER)
- Sämtliche Szenarien löschen
- Añadir un receptor al escenario (en el EMISOR)

- Διαγραφή όλων των σεναρίων
- Az összes scénárió törlése

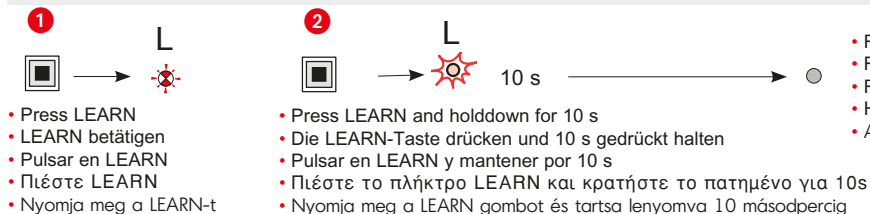

- Return the product to factory configuration
- Rückprogrammierung des Geräts auf Werkseinstellung.
- Retorno del producto a la configuración de fábrica.
- Η συσκευή επιστρέφει στις εργοστασιακές ρυθμίσεις
- A készülék visszaprogramozása a gyári beállításokra

- Press LEARN and hold down for 10 s
- Die LEARN-Taste drücken und 10 s gedrückt halten
- Pulsar en LEARN y mantener por 10 s
- Πιέστε το πλήκτρο LEARN και κρατήστε το πατημένο για 10s
- Nyomja meg a LEARN gombot és tartsa lenyomva 10 másodpercig

NL RO FR PL

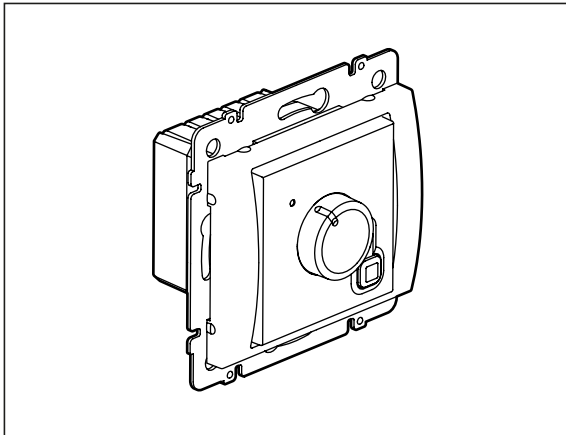

	- 10°C ... +70°C		8A max
	- 5°C ... +40°C		8A / 250V~ $\mu \cos \varphi = 1$ 4A / 250V $\mu \cos \varphi = 0,6$
	(~ 7°C) ... +30°C		1mA ... 500mA 12...48V~ / 12...24V~
	1x 2,5 mm ²	P	0,6W

- Volgens de norm EN 60 730-1, 2-9, Energie klasse IV = 2%, EU 811/2013
- Conform normei EN 60 730-1,-2-9, Clasa de energie IV = 2%, EU 811/2013
- Conforme à la norme NFC 47110 - Catégorie B (Δ 1 K), Classe énergétique IV = 2%, EU 811/2013
- Odpowiada normie EN 60 730-1, -2-9, Klasa energetyczna IV = 2%, EU 811/2013

• Belanrijk :
De temperatuurregulatie is pas effectief 2 uur na het onder spanning plaatsen. (Thermische stabilisatieperiode van de electronica).

• Indicație : Reglarea temperaturii funcționează corect abia după 2 ore de la punerea în funcțiune (durata stabilizării termice a sistemului electronic).

• Important :
La régulation de température n'est effective que deux heures après la mise sous tension (période de stabilisation thermique de l'électronique).

• Wskazówka : Regulacja temperatury działa prawidłowo dopiero po upływie 2 godzin od momentu uruchomienia (czas stabilizacji termicznej)

• Bij laststroom groter dan 4A is het aangeraden een zekering te voorzien.

• La un curent de sarcină mai mare de 4 A, se recomandă să se utilizeze un contactor.

• Avec un courant de charge supérieur à 4 A, il est recommandé d'utiliser un contacteur.

• Przy prądzie obciążenia powyżej 4 A zaleca się stosowanie stycznika.

• De platine, toegankelijk via de opening, mag niet met metalen voorwerpen in contact komen.

• Placa de circuite imprimată, accesibilă prin deschizături, nu trebuie să fie atinsă cu obiecte metalice.

• La carte imprimée accessible par les ouvertures ne doit pas être touchée par des objets métalliques.

• Nie dopuszczać do kontaktu dostępnej przez otwory płyty okablowanej z przedmiotami metalowymi.

77XX 94: ZENDER, EMITĂTOR, EMETTEUR, NADAJNIK

- Controlelampje LEARN
- Lampă de control LEARN
- Voyant LEARN
- Kontrolka LEARN

- Toets LEARN
- Tasta LEARN
- Touche LEARN
- Przycisk LEARN

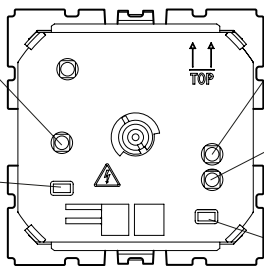

- Controlelampje LEARN Delesteur
- Lampă de control LEARN Delesteur
- Voyant LEARN Delesteur
- Kontrolka LEARN delesteur

- Controlelampje LEARN switch
- Lampă de control LEARN switch
- Voyant LEARN switch
- Kontrolka LEARN switch

- Bedieningstoetsen
- Tastă de comandă
- Touches de commandes
- Przycisk obsługi

- Inlezen van het scenario
- Învățarea scenariului
- Apprentissage du scénario

- Uczenie scenariusza

- Stap 1: beginnen met inlezen (op de ZENDER)
- Pasul 1: se activează modul învățare (la EMITĂTOR)
- Etape 1: débiter l'apprentissage (sur l'EMETTEUR)

- Krok 1: włączenie trybu uczenia (w NADAJNIKU)

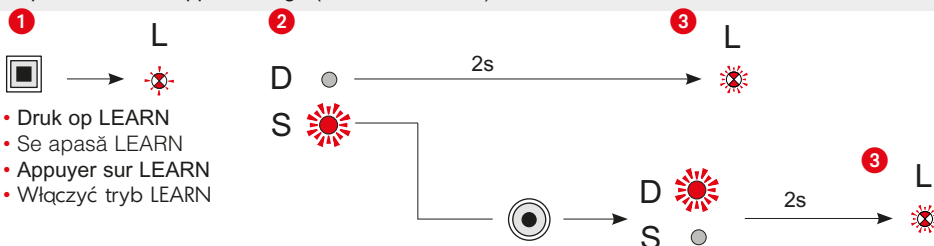

- Druk op LEARN
- Se apasă LEARN
- Appuyer sur LEARN
- Włączyć tryb LEARN

- druk daarna binnen de 2 s op de bedieningstoets om tussen Switch en Delesteur over te schakelen
- apoi, în decurs de 2 s, se apasă tasta de comandă pentru a face trecerea între Switch și Delesteur
- dans 2s appuyer sur la touche de commande pour changer entre switch et delesteur
- Następnie w ciągu dwóch sekund nacisnąć przycisk obsługi w celu przełączenia między switch a delesteur.

- Stap 2: een actor toevoegen aan het scenario (op de ONTVANGER)
- Pasul 2: se adaugă un receptor la scenariu (la RECEPTOR)
- Etape 2: ajouter un acteur au scénario (sur le RECEPTEUR)

- Krok 2: dodanie odbiornika do scenariusza (w ODBIORNIKU)



- Druk op LEARN
- Se apasă LEARN
- Appuyer sur LEARN
- Włączyć tryb LEARN

- Druk op de bedieningstoets die aan de zender moet zijn toegevoegd
- Se apasă tasta de comandă care trebuie asociată cu emițătorul
- Appuyer sur la touche de commande qui doit être associée au émetteur
- Nacisnąć przycisk obs[ług]i, który powinien być przyporządkowany do nadajnika.

- Herhaal voor het toevoegen van meerdere producten aan het scenario voor iedere ontvanger de handelingen 4 en 5.
- Pentru a adăuga mai multe produse la scenariu, repetați pentru fiecare receptor operațiile 4 și 5.
- Pour ajouter plusieurs produits au scénario, répéter pour chaque récepteur les opérations 4 et 5.
- Aby przyporządkować kilka urządzeń do scenariusza, w każdym odbiorniku powtórzyć czynności 4 i 5.

- Stap 3: het scenario registreren (op de ZENDER)
- Pasul 3: se memorează scenariul (la EMITĂTOR)
- Etape 3: enregistrer le scénario (sur l'EMETTEUR)

- Krok 3: zapisanie scenariusza (w NADAJNIKU)



- Druk op LEARN
- Se apasă LEARN
- Appuyer sur LEARN
- Włączyć tryb LEARN

- De controlelampjes van alle producten gaan uit. Het scenario is geregistreerd.
- Diodele de control ale tuturor produselor se sting. Scenariul este memorat.
- Les voyants de tous les produits s'éteignent. Le scénario est enregistré.
- Diody świecące we wszystkich urządzeniach ulegają wyłączeniu. Scenariusz zostaje zachowany w pamięci.

• Legenda • Legendă • Légende • Условные обозначения



- Het controlelampje gaat
- Lampa de control este conectată/ deconectată
- Le voyant s'éteint/allumé
- Wskazanie jest wyłączone/ włączone



- Het controlelampje knippert
- Lampa de control emite o lumină intermitentă lentă
- Le voyant clignote lentement
- Wskazanie miga



- Het controlelampje knippert snel
- Lampa de control emite o lumină intermitentă rapidă
- Le voyant clignote rapidement
- Wskazanie miga szybko



- Het controlelampje flitst
- Lampa de control emite lumină puternică, ca un fulger
- Le voyant flashe
- Wskazanie kilkakrotnie błyska

77XX 94: ONTVANGER, RECEPTOR, RECEPTEUR, ODBIORNIK

- Controlelampje LEARN
- Lampa de control LEARN
- Voyant LEARN
- Kontrolka LEARN

- Toets LEARN
- Tasta LEARN
- Touche LEARN
- Przycisk LEARN

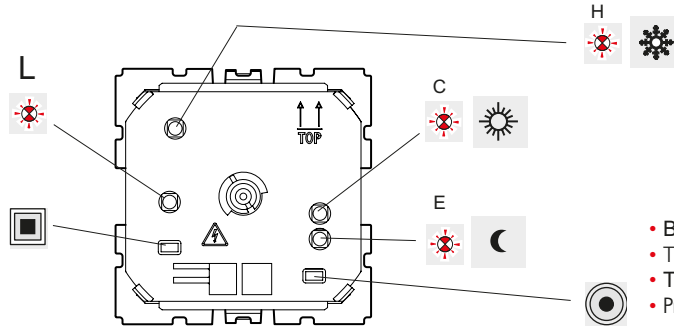

- Bedieningstoetsen
- Tasta de comandă
- Touches de commandes
- Przycisk obsługi

- Inlezen van het scenario
- Învățarea scenariului
- Apprentissage du scénario

- Uczenie scenariusza

- Stap 1: beginnen met inlezen (op de ZENDER)
- Pasul 1: se activează modul învățare (la EMITĂTOR)
- Etape 1: débuter l'apprentissage (sur l'EMETTEUR)

- Krok 1: włączenie trybu uczenia (w ODBIORNIKU)



- Druk op LEARN
- Se apasă LEARN
- Appuyer sur LEARN
- Włączyć tryb LEARN



- Druk op de bedieningstoets die aan de ontvanger moet zijn toegevoegd
- Se apasă tasta de comandă care trebuie asociată receptorului
- Appuyer sur la touche de commande qui doit être associée au récepteur
- Naciśnąć przycisk obsługi, który powinien być przyporządkowany do odbiornika.

- Stap 2 :een actor toevoegen aan het scenario (op de ONTVANGER)
- Pasul 2: se adaugă un receptor la scenariu (la RECEPTOR)
- Etape 2 :ajouter un acteur au scénario (sur le RECEPTEUR)

- Krok 2: dodanie odbiornika do scenariusza (w ODBIORNIKU)



- Druk op LEARN
- Se apasă LEARN
- Appuyer sur LEARN
- Włączyć tryb LEARN

- Druk op de bedieningstoets tot de nodige functie is geselecteert
- Se apasă tasta de comandă până când se ajunge la funcția cerută
- Appuyer sur la touche de commande suffisamment jusqu'à ce que la fonction demandée
- Przycisk obsługi naciskać aż do wybrania odpowiedniej funkcji.

- Stap 3 :het scenario registreren (op de ZENDER)
- Pasul 3: Se memorează scenariul (la EMITĂTOR)
- Etape 3 :enregistrer le scénario (sur l'EMETTEUR)

- Krok 3: zapisanie scenariusza (w NADAJNIKU)



- Druk op LEARN
- Se apasă LEARN
- Appuyer sur LEARN
- Włączyć tryb LEARN

- De controlelampjes van alle producten gaan uit. Het scenario is geregistreerd.
- Diodele de control ale tuturor produselor se sting. Scenariul este memorat.
- Les voyants de tous les produits s'éteignent. Le scénario est enregistré.
- Diody świecące we wszystkich urządzeniach ulegają wyłączeniu. Scenariusz zostaje zachowany w pamięci.

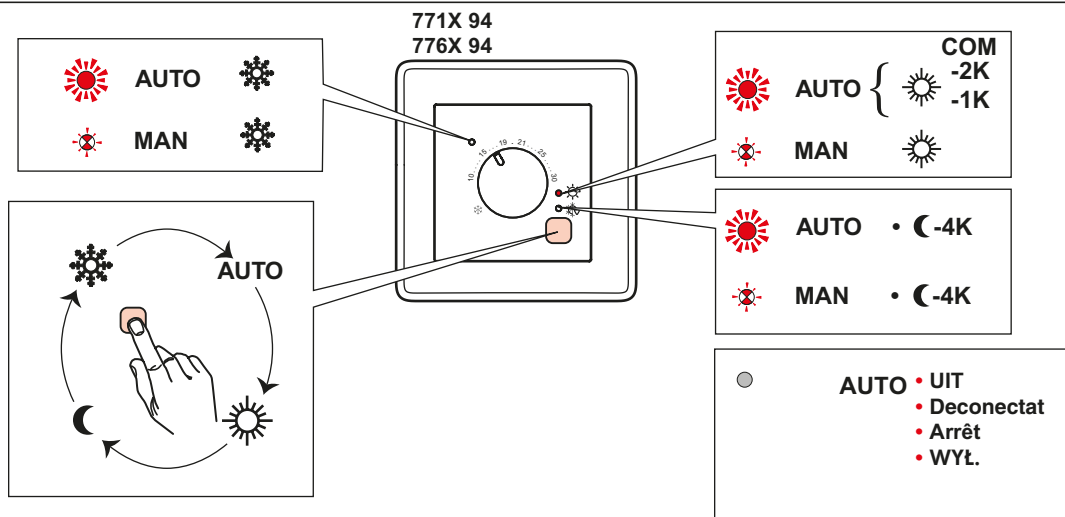

- **Wijziging van een scenario**
- **Modificarea unui scenariu existent**
- **Modification d'un scénario**

- **Zmiana zapamiętanego scenariusza**

- Stap 1: het scenario openen (op de ZENDER)
- Pasul 1: se deschide scenariul (la EMITĂTOR)
- Etape 1 : ouvrir le scénario (sur l'EMETTEUR)

- Krok 1: włączenie scenariusza (w NADAJNIKU)

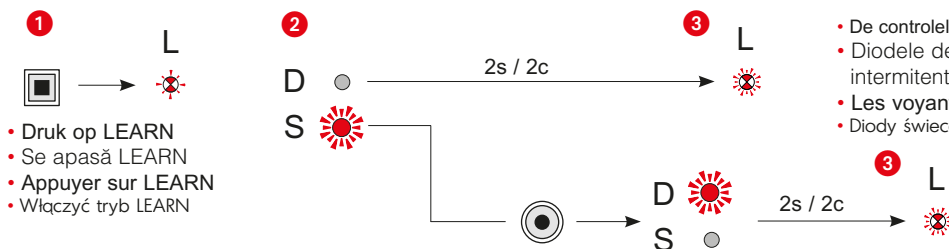

- Druk op LEARN
- Se apasă LEARN
- Appuyer sur LEARN
- Włączyć tryb LEARN

- De controlelampjes van alle producten van het scenario knippen.
- Diodele de control ale tuturor produselor luminează intermitent.
- Les voyants de tous les produits du scénario clignotent.
- Diody świecące we wszystkich urządzeniach migają.

- druk daarna binnen de 2 s op de bedieningstoets om tussen Switch en Deleteur over te schakelen
- apoi, în decurs de 2 s, se apasă tasta de comandă pentru a face trecerea între Switch și Deleteur
- dans 2s appuyer sur la touche de commande pour changer entre switch et deleteur
- Następnie w ciągu dwóch sekund nacisnąć przycisk obsługi w celu przełączenia między switch a deleteur.

- Stap 2a: de staat van een actor van het scenario wijzigen (op de ONTVANGER)
- Pasul 2a: modificarea stării unui receptor (la RECEPTOR)
- Etape 2a : modifier l'état d'un acteur du scénario (sur le RECEPTEUR)
- Krok 2a: zmiana statusu odbiornika (w ODBIORNIKU)

- Stap 2b: een actor van het scenario verwijderen (op de ONTVANGER)
- Pasul 2b: ștergerea unui receptor (la RECEPTOR)
- Etape 2b : supprimer un acteur du scénario (sur le RECEPTEUR)
- Krok 2b: kasowanie odbiornika (w ODBIORNIKU)



- Druk op de bedienings-toets die u toe wilt voegen
- Se apasă pe tasta de comandă dorită
- Appuyer sur la touche de commande quel'on souhaite associer
- Nacisnąć odpowiedni przycisk sterujący



- Druk op LEARN
- Se apasă LEARN
- Appuyer sur LEARN
- Włączyć tryb LEARN

- Stap 3 : het scenario registreren (op de ZENDER)
- Pasul 3: se memorează scenariul (la EMITĂTOR)
- Etape 3 : enregistrer le scénario (sur l'EMETTEUR)

- Krok 3: zapisanie scenariusza (w NADAJNIKU)



- Druk op LEARN
- Se apasă LEARN
- Appuyer sur LEARN
- Włączyć tryb LEARN

- De controlelampjes van alle producten gaan uit. Het scenario is geregistreerd.
- Diodele de control ale tuturor produselor se sting. Scenariul este înregistrat.
- Les voyants de tous les produits s'éteignent. Le scénario est enregistré.
- Diody świecące we wszystkich urządzeniach ulegają wyłączeniu. Scenariusz zostaje zachowany w pamięci.

- **Wissen van een scenario**
- **Ștergerea unui scenariu**

- **Effacement d'un scénario**
- **Kasowanie scenariusza**

- Wis alle scenario's die verbonden zijn met de bedieningstoets (op de ZENDER)
- Ștergerea tuturor scenariilor asociate cu o tastă de comandă (la EMITĂTOR)
- Effacer tous les scénarios liés à la touche de commande (sur l'EMETTEUR)
- Kasowanie wszystkich scenariuszy przyporządkowanych do przycisku sterującego.

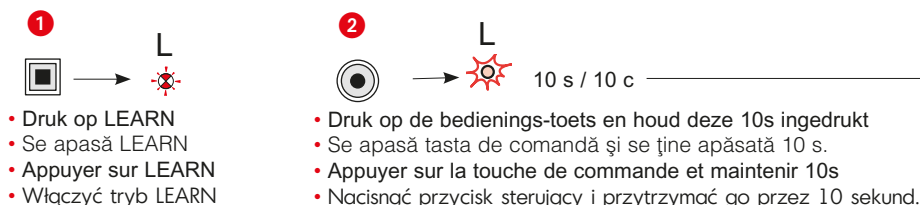

- Druk op LEARN
- Se apasă LEARN
- Appuyer sur LEARN
- Włączyć tryb LEARN

- Druk op de bedienings-toets en houd deze 10s ingedrukt
- Se apasă tasta de comandă și se ține apăsată 10 s.
- Appuyer sur la touche de commande et maintenir 10s
- Nacisnąć przycisk sterujący i przytrzymać go przez 10 sekund.

- Het scenario is gewist
- Scenariul este șters.
- Le scénario est effacé
- Scenariusz jest skasowany.

- Wis alle scenario's die bij dit product horen (op de ZENDER)
- Ștergerea tuturor scenariilor (la EMITĂTOR).
- Effacer tous les scénarios liés à la touche de commande (sur l'EMETTEUR)

- Skasować wszystkie scenariusze.



- Druk op LEARN
- Se apasă LEARN
- Appuyer sur LEARN
- Włączyć tryb LEARN

- Druk op LEARN en houd deze 10s ingedrukt
- Se apasă tasta LEARN și se ține apăsată 10 s.
- Appuyer sur LEARN et maintenir 10s
- Nacisnąć przycisk LEARN i przytrzymać go w tym stanie przez 10 sekund.

- Terugkeer van het product naar de standaardconfiguratie
- Readucerea aparatului pe poziția setată în fabrică.
- Retour du produit en configuration usine
- Zresetować urządzenie do ustawienia standardowego.

(RU) (PT) (CZ) (TR) (SI)

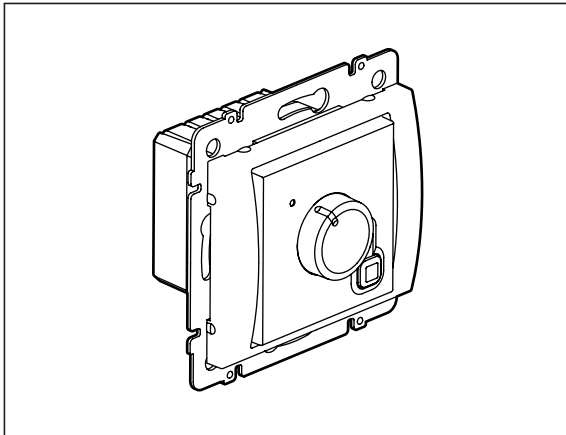

	- 10°C ... +70°C
	- 5°C ... +40°C
	~ 7°C ... +30°C
	1x 2,5 mm ² /mm ²

	8A max/макс.
	8A / 250V/B ~ μ cos φ = 1 4A / 250V/B ~ μ cos φ = 0,6
	1mA/mA ... 500mA/mA 12...48V/B~ / 12...24V/B ..
P	0,6W 0,6W/Bт

- Соответствует стандартам ГОСТ Р МЭК 60730-1-2002, ГОСТ Р МЭК 730-2-9-94, класс энергопотребления IV = 2%, EU 811/2013
- Corresponde à norma EN 60 730-1, -2-9, Classe energética IV = 2%, EU 811/2013
- Odpovídá normě EN 60 730-1, -2-9, Energetická třída IV = 2%, EU 811/2013
- EN 60 730-1, -2-9 normuna uygundur, Enerji sınıfı IV = 2%, EU 811/2013
- Izpolnjuje standarde 60 730-1, -2-9, Energijski razred IV = 2%, EU 811/2013

Важное замечание:
Точная регулировка температуры возможна только через 2 часа после ввода устройства в эксплуатацию (время стабилизации температуры электронного оборудования)

Nota : O bom funcionamento da regulação da temperatura é apenas garantido 2h após colocação em funcionamento (duração da estabilização térmica).

Upozornění: Regulace teploty funguje správně až 2 hod. po uvedení do provozu (doba tepelné stabilizace).

Dikkatinize: Isı ayarı işletime alındıktan ancak 2 saat sonra doğru çalışmaya başlar (termik stabilizasyon süresi).

Napotek: Regulacija temperature deluje 2 uri po vklopu pravilno (trajna termična stabilizacija).

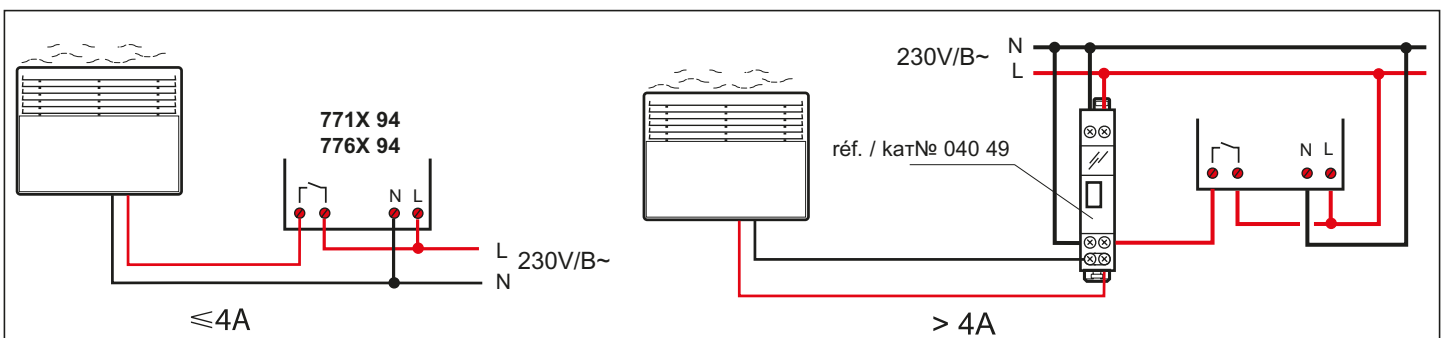

- При токе нагрузки более 4 А рекомендуется использовать контактор.
- No caso de uma corrente de carga superior a 4ª, recomenda-se a utilização de um contactor.
- Při zatěžovacím proudu přesahujícím 4 A se doporučuje použít ochranu.
- 4A değerinden büyük yük akımında koruyucu tertibat kullanılması tavsiye olunur.
- Pri obremenitvenem toku večjim od 4A je priporočljiva uporaba zaščite.

- Плата, видимая через отверстия, не должна соприкасаться с металлическими частями.
- A placa de circuito impresso acessível através das aberturas não deve entrar em contacto com objectos metálicos.
- Desky s plošnými spoji, která je přístupná otvory, se nikdy nedotýkejte kovovými předměty.
- Delikler üzerinden ulaşılması mümkün olan iletken levhaya metal nesnelerle temas edilmemelidir.
- Ne dotikajte se plošče prevodnika, ki je dostopna skozi odprtino s kovinskimi predmeti.

77XX 94: ПЕРЕДАТЧИК, EMISSOR, VYSÍLAČ, VERICI, ODDAJNIK

- Индикатор LEARN
- Indicador de controlo LEARN
- Kontrolka LEARN
- LEARN kontrol göstergesi
- LEARN-kontrolni prikaz

- Кнопка LEARN
- Botão LEARN
- Tlačítko LEARN
- LEARN butonu
- LEARN-tipka

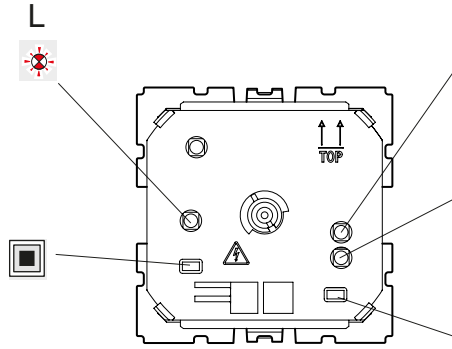

- Индикатор LEARN устройства отключения неприоритетных нагрузок
- Indicador de controlo LEARN Delesteur
- Kontrolka LEARN Delesteur
- LEARN kontrol göstergesi Delesteur
- LEARN-kontrolni prikaz prenapetostnega stikala (Delesteur)

- Индикатор LEARN выключателя
- Indicador de controlo LEARN switch
- Kontrolka LEARN switch
- LEARN kontrol göstergesi switch
- LEARN-kontrolni prikaz switch Upravljalna tipka

- Кнопки управления
- Botão de comando
- Ovládací tlačítko
- Kumanda butonu
- Upravljalna tipka

- Программирование сценария
- Programar cenário
- Zaučení scénáře

- Senaryo öğretimi
- Nastavitev scenarija

- Этап 1: начало программирования (на ПЕРЕДАТЧИКЕ)
- Passo 1: Activar o modo de programação (no EMISSOR)
- Krok 1: aktivace režimu zaučení (na VYSÍLAČI)

- Adım 1: Öğretim modunu aktive edin (VERICI üzerinden)
- 1. korak: Aktiviranje nastavnega modusa (na ODDAJNIKU)

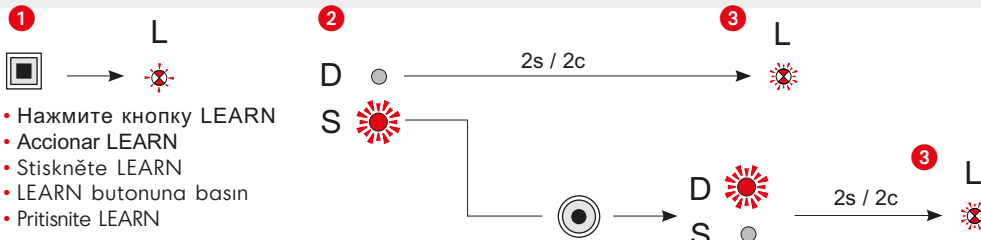

- Нажмите кнопку LEARN
- Accionar LEARN
- Stiskněte LEARN
- LEARN butonuna basın
- Pritisnite LEARN

- через 2 с нажмите кнопку управления для переключения выключатель/устройство отключения неприоритетных нагрузок
- de seguida, pressionar dentro de 2s o botão de comando para comutar entre o Switch e Delesteur
- Poté stiskněte během 2 sekund ovládací tlačítko, tím lze přepínat mezi režimy Switch a Delesteur
- Ardından, Switch ile Delesteur arasında tercih yapmak için 2 sn. zarfında kumanda butonuna basın
- za tem v roku 2 sek. pritisnite upravljalno tipko, da boste preklpili med Switch in Delesteur

- Этап 2: добавление приемного устройства в сценарий (на ПРИЕМНИКЕ)
- Passo 2: Adicionar um receptor ao cenário (no RECEPTOR)

- Krok 2: přidejte přijímač do scénáře (na PŘIJÍMAČI)
- Adım 2: Senaryoya bir alıcı ekleyin (ALICI üzerinden)
- 2. korak: Dodajanje sprejemnika v scenarij (na SPREJEMNIKU)



- Нажмите кнопку LEARN
- Accionar LEARN
- Stiskněte LEARN
- LEARN butonuna basın
- Pritisnite LEARN

- Нажмите кнопку управления, которую необходимо связать с передающим устройством сценария
- Pressionar o botão de comando que pretende atribuir ao emissor
- Stiskněte ovládací tlačítko, které má být přiřazeno vysílači
- Vericiye atanacak olan kumanda butonuna basın
- Pritisnite upravljalno tipko, ki jo želite dodeliti oddajniku.

- Для добавления каждого нового устройства в сценарий следует повторно выполнить действия 4 и 5
- Para atribuir outros aparelhos ao cenário, deve repetir os passos 4 e 5 em cada aparelho receptor.
- Chcete-li do scénáře přiřadit několik přístrojů, zopakujte na každém přijímači kroky 4 a 5.
- Senaryoya birden fazla cihaz atamak için, 4 ve 5 numaralı adımların her alıcı cihazda tekrarlanması gerekir.
- Za dodajanje večih naprav v scenarij, je potrebno korake ponoviti na vsaki sprejemni napravi.

- Этап 3: запись сценария (на ПЕРЕДАТЧИКЕ)
- Passo 3: Memorizar o cenário (no EMISSOR)
- Krok 3: Uložení scénáře (na VYSÍLAČI)

- Adım 3: Senaryoyu kaydedin (VERICI üzerinden)
- 3. korak: Shranjevanje scenarija (na ODDAJNIKU)

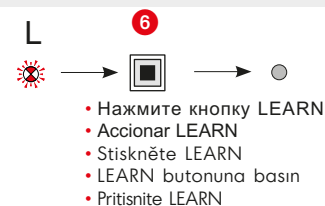

- Нажмите кнопку LEARN
- Accionar LEARN
- Stiskněte LEARN
- LEARN butonuna basın
- Pritisnite LEARN

- Индикаторы всех устройств выключены. Сценарий записан.
- Os díodos emissores de luz são desactivados em todos os aparelhos. O cenário está memorizado.
- Světelné diody na všech přístrojích se vypnou. Scénář se uloží.
- Tüm cihazlardaki ışıklı diyotlar söner. Senaryo kaydedilmiştir.
- Svetilne diode na vseh napravah se izklopijo. Scenarij je shranjen.

• Условные обозначения • Legenda • Legenda • Açıklamalar • Legenda

	<ul style="list-style-type: none"> • Индикатор не горит/горит • O indicador está desligado/ligado • Indikátor je vypnutý/zapnutý • Gösterge kapalı/açık • Prikaz je izklopljen/vklopljen 		<ul style="list-style-type: none"> • Индикатор мигает • O indicador pisca • Indikátor blinká • Gösterge yanıp sönüyor • Prikaz utripa 		<ul style="list-style-type: none"> • Индикатор учащенно мигает • O indicador pisca rapidamente • Indikátor blinká rychle • Gösterge hızlı yanıp sönüyor • Prikaz utripa hitro 		<ul style="list-style-type: none"> • Индикатор производит серию коротких вспышек • O indicador pisca repetidamente • Indikátor několikrát zableskne • Gösterge birkaç kez yanıyor • Prikaz večkrat utripne
--	---	--	--	--	--	--	---

77XX 94: ПРИЕМНИК, РЕCEPTOR, PRIJÍMAC, ALICI, SPREJEMNIK

- Индикатор LEARN
- Indicador de controlo LEARN
- Kontrolka LEARN
- LEARN kontrol göstergesi
- LEARN-kontrolni prikaz

- Кнопка LEARN
- Botão LEARN
- Tlačítko LEARN
- LEARN butonu
- LEARN-tipka

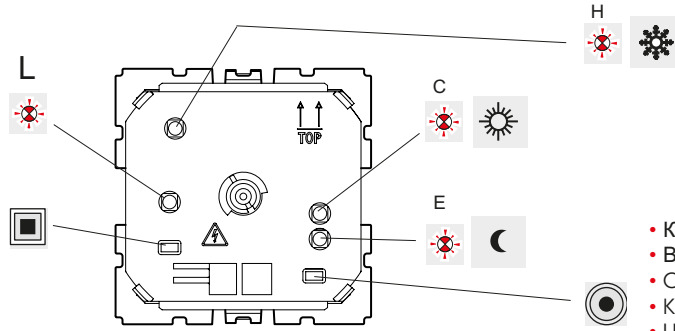

- Кнопки управления
- Botão de comando
- Ovládací tlačítko
- Kumanda butonu
- Upravljalna tipka

- Программирование сценария
- Programar cenário
- Zaučení scénáře

- Senaryo öğretimi
- Nastavitev scenarija

- Этап 1: начало программирования (на ПЕРЕДАТЧИКЕ)
- Passo 1: Activar o modo de programação (no EMISSOR)
- Krok 1: aktivace režimu zaučení (na VYSÍLAČI)

- Adım 1: Öğretim modunu aktive edin (VERICI üzerinden)
- 1. korak: Aktiviranje nastavnega modusa (na SPREJEMNIKU)



- Нажмите кнопку LEARN
- Accionar LEARN
- Stiskněte LEARN
- LEARN butonuna basın
- Pritisnite LEARN

- Нажмите кнопку управления, которую необходимо связать с приемным устройством сценария
- Pressionar o botão de comando que pretende atribuir ao receptor
- Stiskněte ovládací tlačítko, které má být přiřazeno přijímači
- Aliciya atanacak olan kumanda butonuna basın
- Pritisnite upravljalno tipko, ki jo želite dodeliti sprejemniku

- Этап 2: добавление приемного устройства в сценарий (на ПРИЕМНИКЕ)
- Passo 2: Adicionar um receptor ao cenário (no RECEPTOR)

- Krok 2: přidejte přijímač do scénáře (na PŘIJÍMAČI)
- Adım 2: Senaryoya bir alıcı ekleyin (ALICI üzerinden)
- 2. korak: Dodajanje sprejemnika v scenarij (na SPREJEMNIKU)



- Нажмите кнопку LEARN
- Accionar LEARN
- Stiskněte LEARN
- LEARN butonuna basın
- Pritisnite LEARN

- Нажимайте на кнопку управления для выбора требуемой функции
- Pressionar o botão de comando até estar seleccionada a função pretendida
- Tlačítko stiskněte opakovaně, až se zvolí požadovaná funkce.
- Bağlanacak olan fonksiyon seçilene kadar kumanda butonuna basın
- Upravljalno tipko pritisnite tolikokrat, dokler ni izbrana povezava

- Этап 3: запись сценария (на ПЕРЕДАТЧИКЕ)
- Passo 3: Memorizar o cenário (no EMISSOR)
- Krok 3: Uložení scénáře (na VYSÍLAČI)

- Adım 3: Senaryoyu kaydedin (VERICI üzerinden)
- 3. korak: Shranjevanje scenarija (na ODDAJNIKU)



- Нажмите кнопку LEARN
- Accionar LEARN
- Stiskněte LEARN
- LEARN butonuna basın
- Pritisnite LEARN

- Индикаторы всех устройств выключены. Сценарий записан.
- Os díodos emissores de luz são desactivados em todos os aparelhos. O cenário está memorizado.
- Světelné diody na všech přístrojích se vypnou. Scénář se uloží.
- Tüm cihazlardaki ışıklı diyotlar söner. Senaryo kaydedilmiştir.
- Svetilne diode na vseh napravah se izklopijo. Scenarij je shranjen.

АВТОМАТИЧЕСКИЙ РЕЖИМ

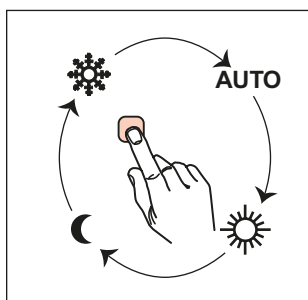

771X 94 776X 94

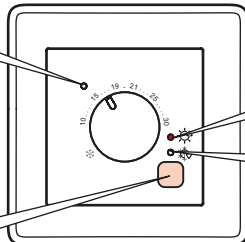

АВТОМАТИЧЕСКИЙ РЕЖИМ

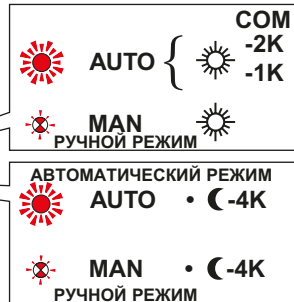

- AUTO • Стоп
- АВТОМАТИЧЕСКИЙ РЕЖИМ • DESLIGAR
- Vyp
- KAPALI
- IZKLOP

- Изменение сценария
- Alterar um cenário existente
- Změna existujícího scénáře

- Mevcut senaryonun deđiştirilmesi
- Spreminjanje obstoječega scenarija

- Этап 1: запуск сценария (на ПЕРЕДАТЧИКЕ)
- Passo 1: Activar o cenário (no EMISSOR)
- Krok 1: aktivace scénáře (na VYSÍLAČI)

- Adım 1: Senaryoyu aktive edin (VERICI üzerinden)
- 1. korak: Aktiviranje scenarija (na ODDAJNIKU)

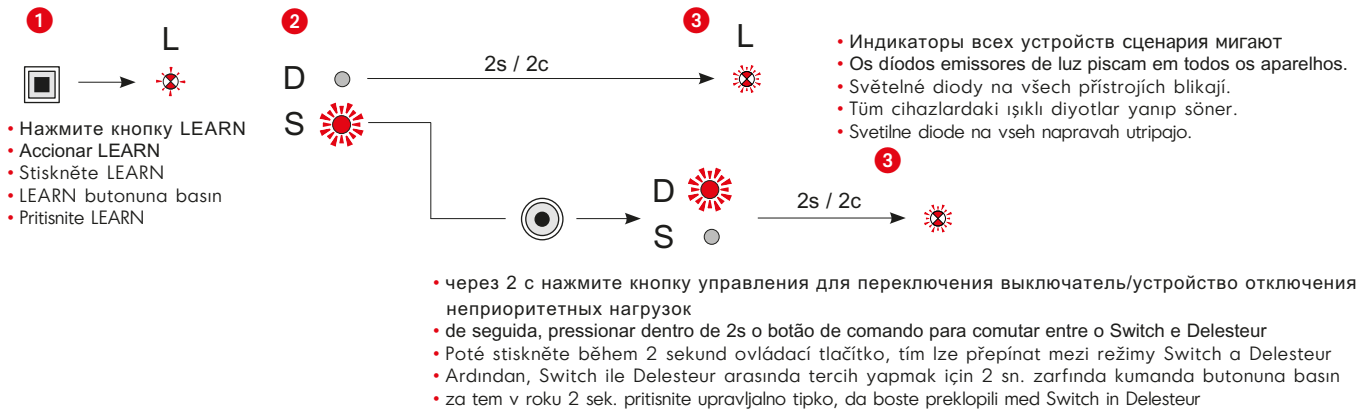

- Этап 2a: изменение состояния приемного устройства сценария (на ПРИЕМНИКЕ)
- Passo 2a: Alterar o estado de um receptor (no RECEPTOR)
- Krok 2a: Změna stavu přijímače (na PŘÍJÍMAČI)
- Adım 2a: Alicılardan birinin statüsünün deđiştirilmesi (ALICI üzerinden)
- 2a. korak: Spreminjanje statusa sprejemnika (na SPREJEMNIKU)

- Этап 2b: удаление приемного устройства из сценария (на ПРИЕМНИКЕ)
- Passo 2b: Eliminar um receptor (no RECEPTOR)
- Krok 2b: smazání přijímače (na PŘÍJÍMAČI)
- Adım 2b: Alicılardan birinin silinmesi (ALICI üzerinden)
- 2b. korak: Branjanje sprejemnika (na SPREJEMNIKU)

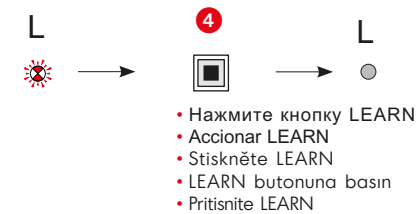
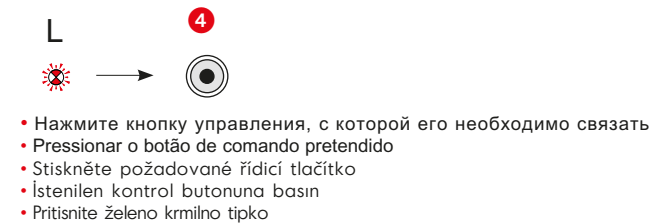

- Этап 3: запись сценария (на ПЕРЕДАТЧИКЕ)
- Passo 3: Memorizar o cenário (no EMISSOR)
- Krok 3: Uložení scénáře (na VYSÍLAČI)

- Adım 3: Senaryoyu kaydedin (VERICI üzerinden)
- 3. korak: Shranjevanje scenarija (na ODDAJNIKU)

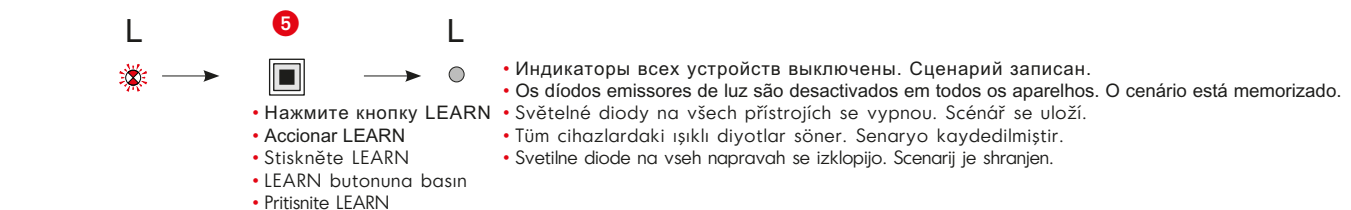

- Удаление сценария
- Eliminar um cenário.

- Smazání scénáře
- Senaryonun silinmesi

- Branjanje scenarija

- Удаление всех сценариев, связанных с кнопкой управления (на ПЕРЕДАТЧИКЕ)
- Eliminar todos os cenários atribuídos a um botão de comando
- Všechny scénáře přiřazené řídicímu tlačítku se smažou
- Kontrol butonuna bađlı tüm senaryoların silinmesi
- Branjanje vseh scenarijev, ki so dodeljeni krmilni tipki

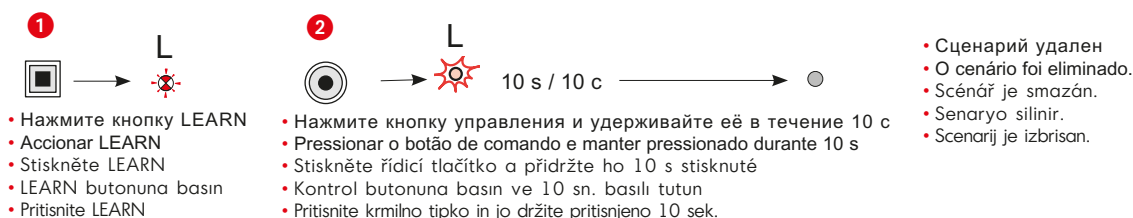

- Удаление всех сценариев, связанных с кнопкой управления (на ПЕРЕДАТЧИКЕ)
- Eliminar todos os cenários
- Smazání všech scénářů
- Tüm senaryoların silinmesi
- Branjanje vseh scenarijev

