

### ТВ розетка проходная

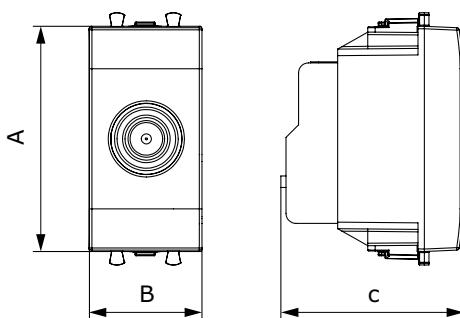

**Назначение:**

- для монтажа в системы "In-liner Front" и "In-liner Aero" при помощи рамок-суппортов и каркасов "Avanti" (код 4400912 и т.д.);
- подключение телевизионного кабеля.

**Характеристики:**

- винтовые зажимы;
- диапазон рабочих частот 4–2400 МГц;
- затухание <1 дБ;
- фиксация в подрозеточные коробки глубиной не менее 45 мм при помощи каркаса с лапками (код 4400802) и саморезов.

| Кол-во модулей | Габаритные размеры, мм |      |      | Вес, кг/шт. | Цвет             | Код     |
|----------------|------------------------|------|------|-------------|------------------|---------|
|                | A                      | B    | C    |             |                  |         |
| 1              | 44,9                   | 22,4 | 36,9 | 0,021       | белое облако     | 4400511 |
|                |                        |      |      |             | черный квадрат   | 4402511 |
|                |                        |      |      |             | закаленная сталь | 4404511 |
|                |                        |      |      |             | ванильная дымка  | 4405511 |

### Розетка TV-FM-SAT

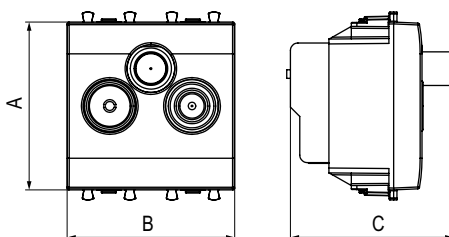

**Назначение:**

- для монтажа в системы "In-liner Front" и "In-liner Aero" при помощи рамок-суппортов и каркасов "Avanti" (код 4400912 и т.д.);
- подключение теле- и радиокабеля.

**Характеристики:**

- винтовые зажимы;
- диапазон рабочих частот 4–2400 МГц;
- затухание <1 дБ;
- фиксация в подрозеточные коробки глубиной не менее 45 мм при помощи каркаса с лапками (код 4400802) и саморезов.

| Кол-во модулей | Габаритные размеры, мм |      |      | Вес, кг/шт. | Цвет             | Код     |
|----------------|------------------------|------|------|-------------|------------------|---------|
|                | A                      | B    | C    |             |                  |         |
| 2              | 44,9                   | 44,9 | 43,7 | 0,096       | белое облако     | 4400532 |
|                |                        |      |      |             | черный квадрат   | 4402532 |
|                |                        |      |      |             | закаленная сталь | 4404532 |
|                |                        |      |      |             | ванильная дымка  | 4405532 |

### Термостат

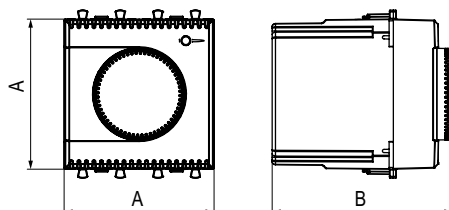

**Назначение:**

- для монтажа в системы "In-liner Front" и "In-liner Aero" при помощи рамок-суппортов и каркасов "Avanti" (код 4400912 и т.д.);
- управление теплыми полами.

**Характеристики:**

- диапазон от 5 до 30 °С;
- частота – 50–60 Гц;
- номинальное напряжение – 230 В;
- лампа-индикатор включается, когда температура в комнате падает ниже выбранного значения;
- нагрузка: 5 А – cosφ=1, 2 А – cosφ=0,4;
- фиксация в подрозеточные коробки глубиной не менее 45 мм при помощи каркаса с лапками (код 4400802) и саморезов.

| Кол-во модулей | Габаритные размеры, мм |      | Вес, кг/шт. | Цвет             | Код     |
|----------------|------------------------|------|-------------|------------------|---------|
|                | A                      | C    |             |                  |         |
| 2              | 44,9                   | 36,9 | 0,062       | белое облако     | 4400162 |
|                |                        |      |             | черный квадрат   | 4402162 |
|                |                        |      |             | закаленная сталь | 4404162 |
|                |                        |      |             | ванильная дымка  | 4405162 |