

Тормоза колодочные серии ТКГ

Производим и поставляем
 Товар сертифицирован
 ГОСТ 16514-96
 Гарантийный срок - 1 год со дня ввода в эксплуатацию.

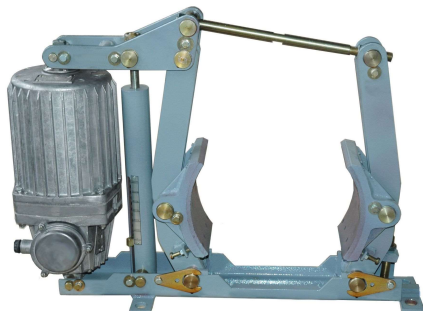

1. Назначение.

Тормоза колодочные серии ТКГ предназначены для остановки и удержания валов механизмов (преимущественно подъемно-транспортных машин) в заторможенном состоянии при неработающем приводе.

2. Структура условного обозначения.

ТК Г - XXX У2
 1 2 3 4

1. Толкатель Колодочный.
2. Условное обозначение типа привода:
 Г — электрогидравлический толкатель ТЭ.
3. Диаметр тормозного шкива: **160, 200, 300, 400** мм.
4. Климатическое исполнение (**У**) и категория размещения (**2**).

3. Номенклатура и краткие технические характеристики.

Наименование	Тип толкателя	Номинальное рабочее напряжение U_e , В	Потребляемая мощность, Вт	Диаметр тормозного шкива, мм	Тормозной момент, Нм, не менее	Время наложения колодки, с	Степень защиты	Артикул
ТКГ-160 У2	ТЭ-30	380/50Гц	160	160	160	0,2	IP54	ET520562
ТКГ-200 У2				200	300	0,2		ET520563
ТКГ-300 У2	ТЭ-50		180	300	800	0,35		ET520564
ТКГ-400 У2	ТЭ-80		200	400	1500	0,4		ET520565
ТКГ-500 У2				500	2500	0,4		ET520566

4. Общий вид, габаритные и установочные размеры.

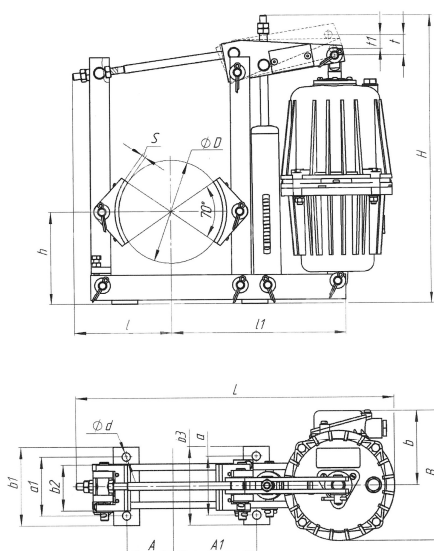

Тип	Габаритные и установочные размеры, мм																		
	L	H	h	A	A1	a	a1	b	b1	b2	b3	I	II	S	D	d	t	t1	B
ТКГ-160	490	455	144	72	128	90	90	116	120	70	120	147	268	6	160	13	32	22	202
ТКГ-200	630	455	170	175	175	120	60	116	90	90	150	195	355	8	200	18	32	22	202
ТКГ-300	785	560	240	250	250	150	80	116	120	140	193	275	429	8	300	22	60	40	202
ТКГ-400	880	670	300	170	170	68	68	116	125	180	125	308	495	8	400	22	60	40	292
ТКГ-500	1065	765	400	205	205	85	85	116	150	200	150	380	647	10	500	27	60	40	292

5. Технические характеристики.

Наименование параметра	ТКГ-160	ТКГ-200	ТКГ-300	ТКГ-400	ТКГ-500
Тип толкателя	ТЭ-30		ТЭ-50	ТЭ-80	
Тормозной момент, Нм, не менее	160	300	800	1500	2500
Диаметр тормозного шкива, мм	160	200	300	400	500
Среднее усилие на штоке толкателя, Н	250		450	800	
Ход штока толкателя, мм	35		60		
Время наложения колодки, с	0,2	0,2	0,35	0,4	0,4
Режим работы	ПВ 80% повторно-кратковременный режим, до 720 вкл/ч				
	ПВ 100% продолжительный режим (S1) (допускается при температуре окружающей среды до 25°C)				
Масса тормоза в сборе, кг, не более	22,5	27	49	74	109